

広報「みやわか」が、あなたの生活に欠かせない「話題」と「情報」をお届けします

宮若生活

Public Relation Magazine MIYAWAKA City

父親力×母親力

子どもの可能性を切り開く

2
2008
NO.025

宮若生活



特集 子どもの可能性を切り開く

- 父親力×母親力 _____ 3
- 表紙 _____ 1
- 旬人 (宮若市成人式) _____ 2
- Miyawaka Watching _____ 12
- 若宮地区が準都市計画区域へ _____ 14
- みやわか HOT LINE _____ 16
- 公民館トピック _____ 20
- 今月の健康 _____ 22
- 図書館だより _____ 23
- イベント&ニュース _____ 24
- 宮若探訪 _____ 28



【表紙写真】

「友人からは大驚かれるのが、主人との会話の多さです。特別に意識をしている訳ではないのですが、逆に意識せず会話ができることが大切なかもしれませんね」と話すのは石松弓さん。今回、「父親力×母親力」の特集を取材する中で、石松さん一家（俊勝さん、弓さん、稚菜さん、真歩ちゃん）にご協力していただきました。

一人前の大人として
権利ばかり主張せず、
責任と義務を果たしていきたい



356人の新成人・宮若市成人式

「お兄さんお姉さん、今持っている夢に向かってがんばってください」。堂々とそして、緊張気味に新成人に激励の言葉を送ったのは、若宮小学校六年生の猪口大介くん。「とても緊張しました」と舞台での感想を伝えてくれた猪口くん。宮若市の成人式には小学生からエールを送る一幕があります。1月13日、宮田文化センターで成人式が行われました。宮若市が誕生して二回目の成人式。自分たちの成人式を自分たちで作ろうと集まった実行委員会のメンバー。2カ月前前から、準備を進めてきました。前日の天気雨が雨だったため、当日は心

配されましたが、無事に晴れ間も見え、関係者一同胸をなで下ろしました。あでやかな振り袖や真新しいスーツに身を包んだ三百五十六人の新成人は、旧友との再会に笑顔がこぼれていました。式典では、有吉市長や遠藤議長、塩川県議などから祝辞があり、最後は、新成人を代表して、田中寿幸さんが、「このようない式典を開いていただきありがとうございます。一人前の大人として権利ばかり主張せず、責任と義務をしっかりと果たしていきたい」とお礼と抱負を語りました。宮若市の次世代を担う三百五十六人の新成人の活躍に期待が膨らみます。

旬人 vol.21

特集

不登校やキレやすさなど、子どもの心の問題が増えています。このようなトラブルは、短期間で乗り越えられる子どももいれば、長い時間とエネルギーが必要な子どももいます。そこには、父親と母親の適切なサポートが必要なことは皆さんもご存じのことと思います。しかし具体的に、悩みやストレスを抱えた子どもをどうやってケアしていくかはとても深刻な問題ではないでしょうか。特集「父親力×母親力」。現在子育てに奮闘しているあなたも、これから父親、母親になるあなたも、この時代に必要な父親力、母親力とはどのようなものなのか、皆さんのご意見から考えます。

父親力

母親力

7.オルセン・健吾・ニコラスさん

- ▶ Q1 24歳
- ▶ Q2 4人
- ▶ Q3 子どもたちにたくさんの経験を与えてあげられるような父親になりたいです。
- ▶ **今年の抱負** 一生懸命勉強に励みたいです。

8.北崎拓也さん

- ▶ Q1 22歳
- ▶ Q2 3人
- ▶ Q3 子どもと一緒に公園などで遊びを教えてあげられるような父親になりたいです。
- ▶ **今年の抱負** 思う存分遊びたい。

9.古賀睦美さん

- ▶ Q1 20歳
- ▶ Q2 2人
- ▶ Q3 自分のお母さんのような母親になりたいです。
- ▶ **今年の抱負** 楽しい一年になるように努力したいです。

10.斎藤弘志さん

- ▶ Q1 25歳くらい
- ▶ Q2 3人
- ▶ Q3 子どもから頼られるような大きな父親になりたいです。
- ▶ **今年の抱負** 二十歳を楽しく過ごしたいですね。

11.有吉菜々香さん

- ▶ Q1 23歳
- ▶ Q2 3人
- ▶ Q3 子どもと友達のような関係を築けたらいいですね。
- ▶ **今年の抱負** 何でも全力で頑張りたいです。



新成人 11人に 聞きました

1月13日、356人の若人が成人式を迎えました。真新しいスーツや晴れ着に身を包み、将来の夢と希望に満ちあふれた新成人。将来どのような家庭像を持っているのかアンケートを行いました。

早く応じてくれた次の11人。回答は自分の両親を目標とする内容がとても目立ちました。

- Q1 何歳で結婚したいですか。
- Q2 何人子どもがほしいですか。
- Q3 どのような父親、母親になりたいですか。

4.河合恵子さん

- ▶ Q1 25歳
- ▶ Q2 3人
- ▶ Q3 子どもをちゃんとしかれるような母親になりたいです。
- ▶ **今年の抱負** 何事にも一生懸命にがんばりたいです。

1.吉田かなえさん

- ▶ Q1 25歳
- ▶ Q2 2人
- ▶ Q3 自分のお母さんのように明るい母親になりたいです。
- ▶ **今年の抱負** 一生懸命、そして楽しく働きたいです。

5.奥田明子さん

- ▶ Q1 20歳
- ▶ Q2 2人
- ▶ Q3 自分のお母さんのようなやさしい母親になりたいです。
- ▶ **今年の抱負** 今年は幸せな一年にしたいと思います。

2.東 亜弥さん

- ▶ Q1 30歳くらい
- ▶ Q2 2人
- ▶ Q3 子どもと友達のようなお母さんになりたいと思います。
- ▶ **今年の抱負** 今年も一年健康に過ごしたいです。

6.筒井美佳さん

- ▶ Q1 24歳くらい
- ▶ Q2 3人
- ▶ Q3 自分のお母さんのようにやさしい母親になりたいです。
- ▶ **今年の抱負** 二十歳という今を楽しく過ごしたいです。

3.山部亮平さん

- ▶ Q1 25歳
- ▶ Q2 3人
- ▶ Q3 子どもから頼られるような父親になりたいです。
- ▶ **今年の抱負** 今年は二十歳を精いっぱい楽しみたいです。

あいさつができない子は、何をやってもだめなんです

「子育ての仕方など、私自身あまり考えたことがありませんでした。二人目の子どもである航生が障害を持っていることがわかってから、いろいろ学びました。子育て観が変わったといっても過言ではありません。」

ただ、障害を持っているからといって悲観的になったことは一度もありません。何ともありませんでした」と話してくれたのはご主人の史夫さん。

原田史夫、憲子さん夫妻は三人のお子さんを持つ五人家族。航生さんは知的障害と自閉症の重複障害を持って生まれてきました。

「第一子が生まれたのは私が23歳のときでした。今考えると、子どもが子どもを育てているようなものでした。私自身が未熟でしたが、だから、子どもと一緒に私も成長することができたんです。現在のお好み焼きのお店を始めるときも、子どもたちと一緒に飲食店をやりたいと思ったからです。私がめちゃくちゃお好み焼きが好きだったこともありませぬ。」

「子育てにとって仕事をしている姿を見ることができるとはとてもいいことではないかと思えます。自営業ということもあり、サラリーマンの時にくらべ、仕事をしている姿を見る機会が多いのではないかと思います。」

仕事を語る父が子どもの可能性を広げる

何でも与えることが、 本当の子育てなんだらうっか？

市内でお好み焼きを経営している原田さん夫婦。三人のお子さんの父親、母親でもありません。「だめなものだめ」とゆるぎない価値観をもっています。そんな原田夫妻の子育て観について話を聞いてみました。

その姿はきっと子どもたちの可能性を広げるものだと思います」と奥様の憲子さんは現在をこう振り返ります。

二人の会話からその前向きな性格は子育てにもつながっています。そして子育てを通して一番身につけてもらいたいこと、それは『あいさつ』だと断言します。

どんな大人になってほしいか 目線をちよつと遠くにするのが 大切ではないでしょうか

「きちんとあいさつができるような子どもにしたいという思いがありました。どんなに仕事ができても、あいさつができない人はだめだと思います。今の若い子は初対面の人でもフレンドリーに話しかけてくる人もいます。まずは、きちんとあいさつができなくてはいけません。それは、私が社会で学んだ経験

で得たことです」。

**遅刻すれば怒られればいい
気づくことで大人になっていく**

「子どもが朝寝坊しそうなたらついつい起こしてしまっし、雨が降っていると車で送迎してしまいます。皆さんの家庭の中でもあることではないでしょうか。でも、主人にはそのことでよくしかられるんです。『起きないのなら起こさなくていい』って」と話す憲子さん。

「毎日遅刻すれば、当然先生に怒られますよね。そこで朝寝坊したらいけないって気づくはずですよ。だから、朝起こすことには反対なんです。大人になり、社会に出ると失敗は許されません。だから社会に出るまでの学校の中でいろいろ失敗したり、怒られたりして学んでほしいんです。私の考えはまだ子どもたちには理解しにくいことだと思います。『お父さんは厳しいな』と思ってるでしょう。でも、今はそれでいいんです。私たち親には、

子どもを立派に育ててほしいかという責務があります。何でも与えることが本当の子育てなんだらうかと思えます」。

「主人がいつにわたることも確かにわかるのですが、母親として寝坊しそうなたら今でも声をかけてしまいますよ。でも、以前とは方法をかえ、一度だけ声をかけて、もう起こしにこないことを告げるようにしています。そうしたら、時間には起きてくるようになったんです」と憲子さんの試行錯誤も続いています。

史夫さんは、今、親が必要以上に子どもに手をかける家庭が増えていると話します。「確かに、子どもは宝ですが、本当の宝物にしてはいけないと思えます。子どもたちにどのような大人になってほしいか。目線をちよつと先に向けていくことで、親が何をしなくてはいけないのかおのずと答えがでくるのではないかと思います」。



↑ 原田史夫さん、憲子さん、鍊さん、航生さん、達樹さんの5人家族。市内でお好み焼き店を営んでいる。多くの常連客でにぎわう店内には、子育てと両立して明るく前向きに働く原田夫妻の姿があります。

この時代に必要な父親力・母親力

とは？

子育てサロンスタッフ会議に出席しているお母さんたちに、求められる父親力・母親力について座談会を開いていただきました。それぞれのお話からは、子どもの可能性を開く力の正が見えてきました。



普段の子どもの状況伝えることが、夫婦の団結力につながるのではないだろうか

坂田佳代さん
▶お子さん 4人
▶年齢 6歳、6歳、5歳、3歳

古野さん 今二歳になったばかりなんですけど、主人も最近、子どもの扱い方とかをわかってきたのではないかと思います。そうなるかと、ちょっと一人になる時間がほしくてなってるんです。リフレッシュする時間とはとても大切だと思います。また、何気ないことでも、感謝の言葉を掛けてもらった一言で救われることがあるんです。「ありがとう」や「ごめんね」など、お互いが思いやる気



父親力を伸ばすには、私たち母親の影響が大きいと思います

吉村英奈さん
▶お子さん 3人
▶年齢 7歳、5歳、2歳

永易さん 多くの男性は趣味に没頭していることがありますが、よね。そんな中でどうしたら子育てに関心を向かせるのかわからないんです。
中尾さん 子育ての意識を夫婦間で共有することが大切ではないかと思えます。平日は、仕事で家にいません。土日に子どもたちと遊んでお願いするのですが、いきなりは遊ばせませんよね。平日の子どもの状況を夫婦間でコミュニケーションをとったらいいかなど考えてい



最終的に子どもをしっかりとしかれる父親が必要だと思います

永易めぐみさん
▶お子さん 2人
▶年齢 2歳、3カ月

古野さん うちの主人は、積極的に支えてくれますよ。母親一人だと子育てのつらく苦しいことしかクローズアップしなくなると思えます。お互いに責任を持ち、分担することで子どもにとっても良い影響を与えるのではないのでしょうか。
男性はもっと父親として自信を持ってほしいと思います。



子どもの状況を伝えることで、子育ての意識を共有するのでしょうか

中尾ひとみさん
▶お子さん 4人
▶年齢 6歳、6歳、5歳、3歳

坂田さん どうしても普段の子どもの様子を知っているのは私たち母親が多いのではないかなと思います。だから、こまめに父親に伝えて子どもの情報を共有したいですね。同じ情報を持ってれば何かあったときに団結して解決できるのでは。
吉村さん 父親力をつけるのも、母親力の一つではないでしょうか。親としての自覚が早く芽生えるのは、私たち母親です。



男性はもっと父親として自信を持ってほしいのではないだろうか

宮原久美さん
▶お子さん 2人
▶年齢 5歳、1歳

永易さん 普段の子どもの生活の習慣づけやマナーなど母親が一手に引き受けていることが多かったのではないかと思います。
これからの時代に必要なのは「ピシッ」としかれる父親の存在が求められるのではないのでしょうか。
そのためには、私たち母親が子どもの情報を父親に伝える努力を、忘れずにしていかなければいけないと思います。



「ありがとう」や「ごめんね」といった一言が、子育てへの元気と勇気をもたらすことがあります

古野さおりさん
▶お子さん 1人
▶年齢 2歳

だから、そこから、男性に、父親としての自覚を植え付けていけばいいのではないのでしょうか。
例えば、男の子のいる家庭だったら、大きくなっていくに連れて母親では遊びにくくなっていくので、自然と父親の出番が必要ではないのでしょうか。
子どもの成長に併せて男性を父親に変えていく意識を持ってもらうことが大切だと思います。



▶古森直子さん
▶宮若市立松笠幼稚園園長

子育てには不安が付きものです。それは十分にわかります。でも、それ以上に子育てはすばらしいものです。だからこそ、夫婦間でしっかりとコミュニケーションを深めることをお勧めします。悩んだり困ったりしたときに頼ってほしいのが私たちがいける幼稚園などではないでしょうか。
宮若市には六つの幼稚園があります。どんな教育をしているのか、気になるご両親はのぞきに来てみませんか。

Column

今だけみるのではなく、目線を少し先に置いてみる。きつと、子育てが喜びに変わっていくはず

以前に比べ、家庭の時間の使い方や家族構成が複雑になっていると思います。本当にいろいろな状況がありますね。でも、子どもを見れば、なんとなくですがそのご家庭の雰囲気などが伝わってくるんですよ。私たち大人が思っている以上に、子どもはとっても敏感なんですよ。
例えば、時間的にゆとりのある生活をしていると、そこのお子さんは、落ち着いたおらかな雰囲気を持ちあわせるでしょう。しかし、生活リズムが一定になっていない子どもさんは、それなりに落ち着かない性格となってしまう。子育ては、父親母親二人が一緒に、仲良く、けんかもしないで協力しあいがらすればいいのですが、そんなことばかりも言ってられませんが、シングルのご家庭もたくさんあると思います。でも、何も心配することはありません。お母さんはお母さんとしてできることで精いっぱい愛情を注いでほしいんです。それは父親だけでも変わりません。
「子どもが友だちを作るのが苦手なんです」や「〇〇歳になったのにまだ△△ができないんです」といった相談

ぎゅつと抱きしめる、ご近所づきあい、けんかしない…

三つ々の家庭に聞いた わが家の 子育て事情

皆さんのご家庭では、父と母の役割をどう考え、どう分担していますか？
ここでは、三つのご家庭にそれぞれの子育て事情についてお話を伺ってみました。
その中で、これらの家庭に共通していること、それは従来の役割分担に縛られず、自分たちに合うパートナーシップを築いていること。
そして、お互いの過不足を補い合ってバランスよく子どもに向き合っている姿勢でした。



富田 廣田家

子育てをする
自分自身が
健康であること。
そして、ご近所
づきあいを通して
人間関係を
深めてほしい



「子育てをする前はいろいろ考えていました。こんな子育てをしたい、あんな子育てはどうだろうとたくさん理想がありました。でも実際に始めると違って、理想と現実が違うことを一番に感じました」と話すのは葉子さん。
「感情的に育てないようにしようと思っ

ストレスが
子育てにいけないこと
気を配っています

ているのですが、つい子どもと対等にけんかしてしまうことがあります。そんな時には主人が土日や、何気ないことに気づいてくれて支えてくれることにすごく助けられることがあります。」
夫婦間では、特に役割分担などを決めず暗黙のなかで子育てをしている廣田夫妻。特別なことはしていないと話します。
「何より子育てをする前に、自分自身が健康であることが一番ではないでしょうか。ストレスを抱えていると、自然とそのはけ口が子どもに向かっていくと思います。料理教室に参加したりして、お友達と話をすることで、とてもリラクセスをすることが出来ます。また、地域とのつながりを持つことも大切ではないかと思えます。子どもにはあいさつはしっかりとするようにいつも言っています。あいさつを交わすことで、近所でも『さつき、お子さんに会ったよ』とか情報をいただいたりします。それがきっかけとなって、つながりができるのではないのでしょうか。ご近所の皆さんの支えがあることで、私たち夫婦だけでは教えることが難しい人間関係を子どもたちが深めていくと思えます。」

龍徳

三嶋家

何かあると
ぎゅつと
抱きしめるんです。
そのことが
子どもたちに
安心感を
与えていると
思います



●家族構成 三嶋佳久さん、直美さん、佳那さん
千幸ちゃん、亮雅ちゃん

男の子の遊びやボール遊びなどは
主人に任せています

「育児書などは読んだことはありませんね。悩んだりすれば、両親や子育てサークル、友人や同級生などと話したりします」と教えてくれたのは直美さん。

「今、主人の親と同居していますが、子育てにとっても良い影響を与えているのではないかと思います。子育てサークルの存在も私にとっても大きなものでした。子育てに行き詰まったりすると、同じ悩みを持っている人と会話することで『またがんばろう』という気持ちになるんです。サロンにいる若いお母さんたちと交流を深めることができるのもいいですね。皆さんお勧めしますよ。」

子どもたちをお風呂に入れるのが主人で、上がった後に体をふくのは直美さんの担当。それともう一つ、遊びに役割分担があると教えてくれました。

「役割分担というほどのことはしていませんが、一番下の息子の遊びは主人に任せています。また、休日にはボランティア活動や公園などの体力が必要な遊びなどに積極的に連れて行ってもらっています。子どもたちも喜んでいきます。一番上の佳那は、年齢が11歳ということもあり、子育ての面から見れば、あまり手がかかりません。」

逆にそのことがさみしかったりもします。女の子が二人と男の子一人。私が思い描いていた理想の家族構成なんです。子どもはいいですよ。兄弟けんかをすることもありませんが、何かあると、ぎゅつと抱きしめるんです。ただそれだけでも子どもたちに安心感を与えているのではないかと思います。」

三人目の子どもが生まれてから
主人が積極的になってくれた

「二番目にかけているのが、私たち夫婦が子どもの前でけんかしないことです。子どもは私たちが考えている以上に敏感です。夫婦間の会話の雰囲気などから、こちらの顔を伺ってくることがありますよ。」と話してくれたのは陽子さん。

「子どもをしかるときも、どちらかが子どもを受け止める側になります。私たちは核家族ということもあるので、二人一緒に注意すると、子どもの逃げ場がなくなりますよね。おじいちゃん、おばあちゃんと同居しているご家庭はとても良い環境ではないかと思えます。週末は主人が家にいるのでどうしても頼ってしまいますね。これまでも子育ては一緒にしてきましたが、三人目の子どもが生まれてからは、さらに積極的にかわってくれるようになりました。」

特に役割分担を決めていることはないと話してくれる中村さん一家。お風呂を入れるのがご主人とのこと。相手を思いやる気持ちがあることが何より大切なことだと教えてくれます。陽子さんは毎日の子育てがとても楽しいと話します。

「子どもは本当にいいと思います。三人目の大介が、上の二人と遊びだしたのですが、それを見ているととても幸せです。母親として生きがいを感じる時でもあります。一人の人間を育てるといことは、とても偉大なことで、そして誰にもできないすごいことだと思います。」

●家族構成 中村俊介さん、陽子さん、未来さん
結希ちゃん、大介ちゃん

中村家

一人の人間を
育てるといのは
偉大なことで
誰にもできない。
皆さんにぜひ
経験してほしい

これから、家族を持つ人、また若い人たちはぜひ、子育てを経験してほしいと思

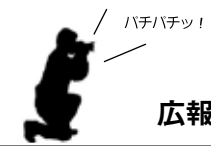

広報担当がどこにも取材に行きます！

どこかにあなたの知っている人がいるかもしれない

まちの話題やイベントを紹介するこのページの名は…

Miyawaka Watching

泥だらけでも怒らないで、お母さん

▶ どんこ遊びと魚つかみ取り大会

池の水が少しづつ抜かれ、鯉の姿が見えてくると居ても立ってもいられない子どもたち。合図と同時に目当ての大物目がけて飛び込んでいきました。昨年11月11日、日陽地区にある「しいら池」で魚つかみ捕り大会が行われました。今年で10回目を迎えたこの大会。参加者は、泥まみれになりながら、魚を追いか回り、捕まえては歓声を上げていました。

「最近の子どもは泥だらけになって遊ぶ機会がないと思います。今日は思いっきり遊べたのではないのでしょうか」と主催する松浦良人さん。冷えきった体はお風呂と焼きそばで温めました。



市の魅力を歌と踊りで表現

▶ 劇団宮若レインボーカンパニー、4月公演決定

「大きな声で、気持ちをのせて」。歌唱指導も本番が近くにつれ、力が入ってきます。劇団宮若レインボーカンパニーの第2回公演が4月5日に行われることになりました。

今回は、未来型自動車「アポロン」の開発に力を入れる父と少女との物語。母を失った悲しみから立てなくなった少女が主人公。歌も踊りも前回よりパワーアップしているところを見せたいと、42人の劇団員は懸命に練習を積み重ねています。

ポスターの原案も決定し、本番に向けて着実に準備を進める劇団。第2回公演までもう少し、お待ちください。



新春防災を誓う

▶ 宮若市消防出初式、宮若市鞍手郡連合消防出初式

1月20日、宮田文化センターで宮若市消防出初式と宮若市鞍手郡連合消防出初式が行われました。

当日は、前日からの雨の影響で屋内での開催となった出初式。しかし、会場は郷土愛にあふれた消防団員の熱気でいっぱいでした。連合出初式では415人の消防団員が集まり、消防庁長官表彰や福岡県知事表彰などが贈られました。

勝美英彦宮若市消防団副団長の号令のもと、厳粛に行われた消防出初式。年々大規模化の傾向にある災害を未然に防ぐため、今年1年の防災を誓いました。



今年はこれができるようになったよ

▶ 共に生きる会、クリスマスパーティー

11月30日、マリーホール宮田で「共に生きる会」のクリスマスパーティーが行われました。

毎年行われている「共に生きる会」のクリスマスパーティー。地域や学校と連携して進めてきました。運営委員さんからは「はじめはイベントを行うことで頭がいっぱいになっていて、子どもたちが楽しめなかったと思います。進め方を工夫して、参加者を楽しんでいただいています。障害があるお子さんにとってもたくさんの人の前で歌ったり、踊ることは、いい経験になるはず。来年はどんなことをしようか考えなくては」と、次回への抱負を教えてくださいました。



税のある世界と無い世界、どっち？

▶ 租税教室

1月10日、若宮小学校6年1組の児童を対象に、租税教室が行われました。講師を務めたのは市役所税務課職員永尾亮英さん。「私たちの生活のあらゆる面で税金で使われているということを知りやすく伝えられた」と、ビデオやクイズなど工夫を凝らし、授業を進めました。

「消費税はめんどくさいと思っていましたが、今日の話を聞いて意識が変わりました。税金はとても大切なんですね」と齊藤真吾くん。住みよいまちづくりの第一歩は、あなたの税金への意識かもしれません。

我が家の愛とる。

● 満3歳までの宮若っ子を募集しています。3月生まれで掲載を希望される人は、2月12日（火）までに本庁まちづくり推進グループ、支所市民グループまで申し込んでください。



やまだ あすな
山田 梓七ちゃん
H 18年2月10日生
(鶴田)

2歳のお誕生日おめでとう！ババのお酌やお手伝いが大好きなあすなちゃん。これからもよろしく。



いさやま あるな
諫山 杏菜ちゃん
H 17年2月6日生
(鶴田)

3歳のお誕生日おめでとう。いつもシヨウ君の面倒見てくれてありがとう。これからも元気で優しくお世話してね。



いちば ひいろ
市場 日彩ちゃん
H 19年2月17日生
(宮田)

お誕生日おめでとう。甘いお菓子のひーちゃんだけど、ニコニコ笑顔を見せてね。



きたさこ しょうまろう
北迫 勝輝郎ちゃん
H 19年2月22日生
(磯光)

1歳のお誕生日おめでとう！これからも兄ちゃん、お姉ちゃんと仲良く元気に育ってね。今年も勝くんもお兄ちゃんよ。



くまがい そうた
熊谷 颯太ちゃん
H 19年2月7日生
(龍徳)

1歳のお誕生日おめでとう。元気いっぱいのお姉ちゃん。これからも元気に育ってね。



さんのみや せりの
三宮 芹乃ちゃん
H 18年2月14日生
(龍徳)

歌や踊りが大好きなせりちゃん。これからも大好きなあみねえねと仲良くね。



たんだ れおん
反田 伶音ちゃん
H 18年2月23日生
(七六郎)

2歳のお誕生日おめでとう。いつも元気いっぱいのお伶音ちゃん。これからもババとママといっぱい遊ぼうね。



のばた あむ
野畑 歩夢ちゃん
H 18年2月15日生
(福丸)

わがままで泣き虫で甘えん坊な歩夢。毎日癒してくれてありがとう。これからもよろしく。



はらぐち ななみ
原口 菜々美ちゃん
H 17年2月23日生
(龍徳)

菜々美ちゃん。3歳のお誕生日おめでとう。笑顔がかわいい菜々美はババとママの宝物です。



まえかわ そな
前川 想和ちゃん
H 19年2月5日生
(宮田)

いつも想和の笑顔で和ませてくれてありがとう。お姉ちゃんと仲良くね。



まさずみ めい
政住 芽依ちゃん
H 19年2月5日生
(本城)

お誕生日おめでとう！芽依の笑顔はみんなの元気をくれるよ。ありがとう。これからも元気に育ってね。



みすみ こうしん
三角 紘心ちゃん
H 19年2月19日生
(倉久)

やんちゃんや紘心ちゃん。いつも元気でババーせんがい！お兄ちゃんにまけないように強くなってね。



もり かいと
森 海斗ちゃん
H 17年2月6日生
(宮田)

大好きな海斗！3歳のお誕生日おめでとう。これからも兄弟元気に大きくなってね。

セットバック（道路の境界線を後退させること）

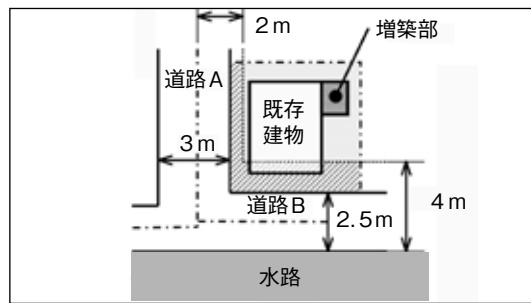

セットバックについての事例（2）

- **質問** 図の場合セットバック（後退）が必要になるのでしょうか？
- **回答** 増築する場合にも、同一敷地内にある既存建築物にも適合義務が発生します。道路Aは4メートル未満のため、道路中心線より2メートル、つまり敷地境界線から50センチメートルの部分はセットバックが必要となります。道路Bも4メートル未満ですが、南側が水路で後退できないため、水路から北側へ4メートル後退する必要があります。つまり、敷地境界線から1.5メートルのセットバックが必要となります。

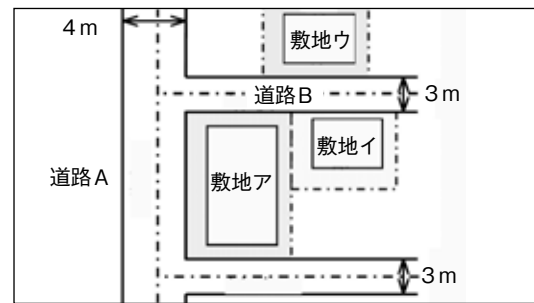

セットバックについての事例（1）

- **質問** 図の道路に面した敷地について、どの部分がセットバック（後退）が必要になるのでしょうか？
- **回答** 道路Aは市道で幅員が4メートル以上のため、建築基準法上の「道路」となります。道路Bは、幅員4メートル未満ですが、これに接して敷地イ、ウが存在するため「道路」とみなします。よって、道路Bに接する敷地ア、イ、ウのうち道路中心線より2メートル以内は建築物を建てる事が出来ないため、増築などの際にはそれぞれ50センチメートルの後退が必要となります。（4メートル未満の道路の場合は、事前の道路調査が必要）

建築の制限

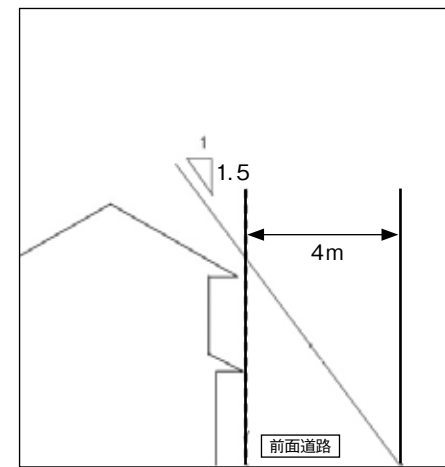

高さ制限

新築、増改築などの際には、前面道路の反対側の境界線からの水平距離に1.5、または1.25を乗じた（かけ算）数値以下にする必要があります。宮若市では、1.5を予定しています。

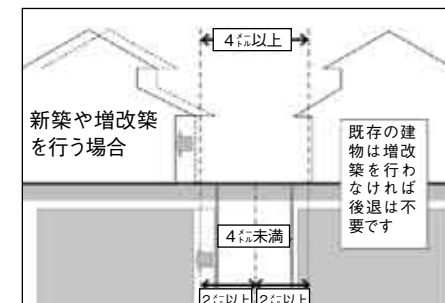

接道義務・敷地後退

建築基準法に定められた幅4メートル以上の道路に敷地が2メートル以上接していなければならないという接道義務などが発生します。4メートル未満の道路の場合は、事前の道路調査が必要となり、建築基準法の道路に該当すれば新築、増改築などの際に原則、道路中心線から2メートルの線が道路の境界線とみなされ、この部分に建物や塀垣などを建てることはできません。

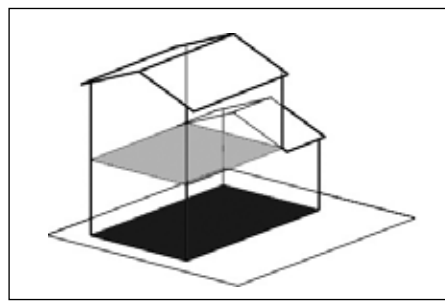

- 建ぺい率 (%)
= 建築面積 (1階) ÷ 敷地面積 × 100
- 容積率 (%)
= 延べ床面積 (1階+2階) ÷ 敷地面積 × 100

建ぺい率・容積率の制限

採光や通風の確保、地域の環境や道路などの公共施設の整備状況にあった規模となるよう制限を行います。建ぺい率70パーセント、容積率200パーセントを予定しています。

問い合わせ
本庁都市計画係 ☎32・0955



- **準都市計画区域の効果** ▼ 交通上、安全上、防火上および衛生上支障がない建築物となります。建築確認や中間・完了検査を受けることにより建築基準法に適合した建築となることが担保されます。
- ▼ 皆が住みやすく、安全な街並みが整えられます。一定ルールによって街並みが整備され、消防車や救急車などが駆けつけやすくなり、まちの防災機能が高まります。
- ▼ 不良な宅地開発の発生を防ぎます。道路交通上や排水計画上の問題がある開発の発生が抑制され、一定の水準を持った宅地造成が行われます。

接道義務

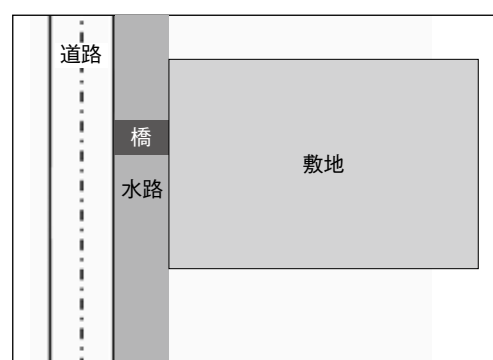

接道義務についての事例（2）

- **質問** 図のような敷地の場合は道路に2メートル接していることになるのか？（敷地と道路の間に水路があり、幅員2メートルの橋によってのみ道路と接している場合）
- **回答** 敷地そのものが道路に接しているとは言えませんが、橋が継続的に使用できる（水路管理者の占用許可が必要）ものであれば、接道義務を満たしていると扱います。

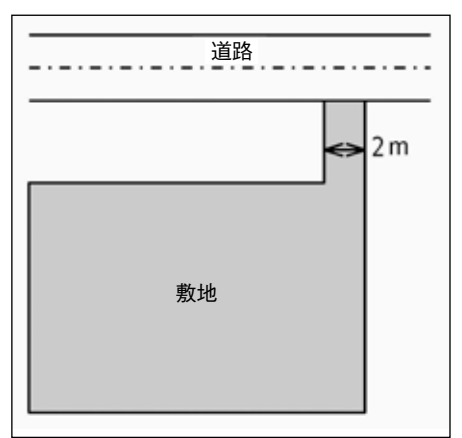

接道義務についての事例（1）

- **質問** 図のような敷地の場合は道路に2メートル接していることになりませんか？
- **回答** 道路と敷地の接続部分が2メートルあるため、接道義務を満たしていると言えます。

若宮地区が準都市計画区域の指定対象になります

土地や建物の使い方にルールを決めて、安全・安心のまちづくりを進めていきます

3月末から、若宮地区が準都市計画区域に指定されます。このことにより、これまでなかった規制がいくつか発生してきます。しかし、この規制を行うことで、交通や安全、防火や衛生上、支障のないまちづくりを行うことができます。ここでは準都市計画区域の概要についてご紹介します。（宮田地区は全域が都市計画区域です）

HOT LINE



週末窓口サービスを 試行的に行います

「土日（午前中）窓口サービス」

● 問い合わせ 本庁総務グループ ☎ 32・0511

● 取り扱い業務

発行できる証明書など
住民票、印鑑登録証明書、戸籍謄抄本、所得証明書、課税（非課税）証明書、納税証明書、無料法律相談紹介状など
取り扱いできる手続き
戸籍届出（出生・婚姻・死亡など）、転入・転出・転居、印鑑登録（新規・廃止・亡失）申請受付、一般廃棄物処理（申込・中止）届の受付、児童手当申請受付、保育所申請受付、国民健康保険加入・変更・脱退の受付、転入時の水道利用開始連絡受付、転出、転居時の水道利用中止連絡受付など

※ 書類に不備がある場合や、関連機関への連絡が必要な手続きについては、受け付けできない場合があります。
 ※ 詳しい取り扱い業務については、来月号でお知らせします。



滞納は絶対に許しません

「滞納整理状況」

● 問い合わせ 本庁収納係 ☎ 32・1008

税金は暮らしに直結する貴重な財源です

市町村は医療や福祉、教育やゴミ処理など、皆さんの暮らしを支える必要不可欠な仕事をしています。その費用のほとんどが、税金でまかなわれています。

もし、税金が集まらなると財源が不足し、十分な行政サービスができなくなります。また、国から地方へ権限や財源を移すため、国からの補助金が減り、代わりに地方税が充実したことから、地方の税金は大変貴重な財源となっています。

地方税の延滞金は、法律に基づき適正に徴収します

延滞金や督促手数料は、地

滞納者への取り組み (4月から12月末まで)	件数
財産調査預貯金照会	3,675件
給与照会件数	74件
他市町村調査	234件
滞納処分関係	件数
差押件数	71件
差押えなどによる税込	4,873,994円



後期高齢者医療制度の保険料率が決まりました

「後期高齢者医療制度」

● 問い合わせ 本庁国保年金係 ☎ 32・4004
支所市民グループ ☎ 52・1113

医療費負担の仕組み

後期高齢者医療では、医療の給付に必要な費用の1割を皆さんからの保険料から賄います。5割は国・県・市からの公費から、残りの4割を0歳から74歳までの人が加入している国保や健康保険組合などからの支援金で賄われることとなります。

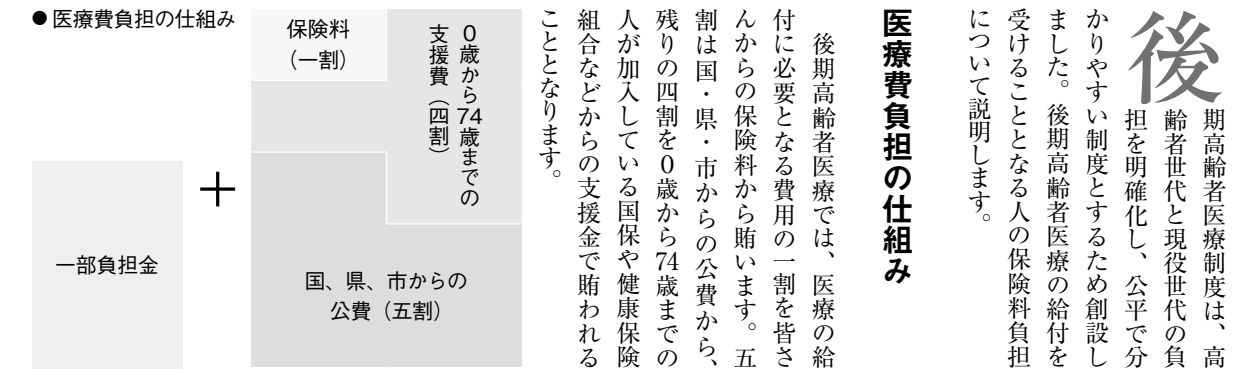

+
一部負担金

軽減内容	住民票上の同一世帯内の被保険者と世帯主の総所得金額などの合計額
①7割	【33万円（基礎控除額）】を超えない世帯
②5割	【33万円（基礎控除額）+24.5万円×被保険者数（被保険者である世帯主を除く）】を超えない世帯
③2割	【33万円（基礎控除額）+35万円×被保険者数】を超えない世帯

保険料算定例（標準的な例となります）

75歳以上の単身で年金が201万円の場合		75歳以上の単身で所得が0円の場合	
項目	保険料	項目	保険料
均等割（2割軽減）	40,748円	均等割（7割軽減）	15,280円
所得割	44,352円	所得割	0円
保険料（年額）	85,100円	保険料（年額）	15,280円

世帯としてとらえた場合（1人1人に保険料が算定される）

75歳以上の夫婦2人で、共に年金が201万円の場合		75歳以上の夫婦2人で、夫の年金が201万円、妻の所得が0円の場合		75歳以上の夫婦2人で所得が0円の場合	
項目	保険料	項目	保険料	項目	保険料
均等割（なし）	101,870円	均等割（2割軽減）	81,496円	均等割（7割軽減）	30,560円
所得割	88,704円	所得割（妻は0円）	44,352円	所得割	0円
保険料（年額2人分）	190,574円	保険料（年額2人分）	125,840円	保険料（年額2人分）	30,560円



住み慣れたまちで
いつまでも自分らしく生きる

「家族介護教室」

●申込み・問い合わせ 本庁老人福祉係 ☎ 32・0515

●講座内容

時間	内容
1 午後1時から 2時50分まで	日常生活における介護方法について1 ・清拭 ・排泄の介助（オムツの当て方やポータブルトイレの使用） ・着脱など
2 午後3時10分から 5時まで	日常生活における介護方法について2 ・車椅子等福祉用具の使い方 ・移動、移乗の注意点など



お住まいにお困りの人に
朗報です

「県営・市営住宅入居者募集」

●問い合わせ 本庁住宅管理係 ☎ 32・0955

- **市営住宅 空家入居者募集**
- 受付期間 2月4日(月)から15日(金)まで
- 募集団地 ▼勝負尻団地 一戸単身可
- ▼あけぼの団地 二戸
- ▼陽の浦団地 一戸
- ▼鍋田団地 一戸
- ▼乙野団地 三戸(内一戸)
- 公開抽選会 3月下旬(予定)
- 申込先 本庁住宅管理係 ☎ 32・0955

- **県営住宅入居者募集を行います**
- 受付期間 3月3日(月)から11日(火)まで
- 募集団地 県内に所在する県営住宅
- ※募集対象団地、募集戸数などの詳細については募集案内書に掲載します。
- 申込書配布場所 本庁住宅管理係、支所市民グループ
- 申込資格 ① 市内に住んでいるか、勤めている所がある人
- ② 同居している親族がある人、同居しようとしている親族がある人(単身での申込みの場合は、①、③、④の条件を満たし、独立した生計を営むことのできる人。(常時の介護を必要とする高齢者、身体障害者などであっても、居室において必要な介護を受けられる人を含む)ただし、床面積四十四平方メートル以下の住宅に限りま
- ③ 現に住宅に困っている人
- ④ 申込者と同居親族の総所得が月額二十万円以下である人。(申込者が老人などである場合は、総所得が月額二十六万八千円以下の人)



申告と納税は
正しく、お早めに

「確定申告の日程」

● 問い合わせ 本庁市民税係 ☎ 32・0513
支所市民グループ ☎ 52・1111
直方税務署 ☎ 22・0880

- とき 2月18日(月)から3月17日(月)まで【土、日、曜日は閉庁】午前9時から12時、午後1時から4時まで
- ところ ▼宮田地区 二階ミーティングルーム
- ▼若宮地区 若宮総合支所103会議室
- ※混雑を避けるため、地域によって日程と時間を、下の表のとおり振り分けていますが、期間内であれば宮田地区、若宮地区の両会場でもいつでも申告をすることができます。
- 申告に必要なもの ▼平成19年中の所得が証明できるもの▽給与・年金などの源泉徴収票▽給与明細書▽(事業所得のある人)収支が明らかになる書類▽(農業所得のある人)帳簿、営農口座の通帳、販売仕切り書など
- ▼国民健康保険税納付証明書(平成19年中に宮若市に転入した人のみ、転入前の市町村でもらってください)
- ▼国民年金納付証明書
- ▼生命保険料支払控除証明書
- ▼損害保険料支払控除証明書
- ▼印かん
- ▼本人の通帳で口座番号がわかるもの(所得税が還付される人が対象になります)

所得税還付申告相談

- とき 2月5日(火)と6日(水) 午前9時30分から午後3時30分まで
- ところ 中央公民館視聴覚室
- ※ e・Taxで申告する人は、別に電子証明書入りの住民基本台帳カードが必要です。必要なものは、お問い合わせください。
- 国税庁アドレス <http://www.nta.go.jp>

平成11年に導入された定率減税がなくなり、平成18年分は所得税額の十パーセント相当額、最高限度額は十二万五千円を所得税から差し引く措置を平成19年分から廃止します。

確定申告と納税は正しくお早め!

平成19年分の所得税の確定申告と納税は3月17日(月)までとなっています。所得税は、あなた自身が所得税額などを計算し、正しく申告と納税する申告納税制度をとっています。所得金額や税額を正しく計算し、申告と納税は期限内にお済ませください。

なお、国税庁のホームページの「確定申告書等作成コーナー」を利用すると簡単に申告書が作成できます。ぜひ、ご利用ください。

● 宮田地域申告受付地区割表

マリーホール宮田2階ミーティングルーム

2月18日(月)～20日(水)	太蔵東区/太蔵中区/太蔵西区/太蔵南区/桐野本区/桐野東区/原町・杉坂/雇用促進住宅桐野宿舎/雇用促進住宅宮田宿舎
2月21日(木)～25日(月)	和の里団地/矢萩団地/あけぼの団地/天竺下/菅牟田/埴安/二坑/大之浦東西区/大之浦東南部南区
2月26日(火)～28日(木)	新笠松/旭ヶ丘/倉久/上有木/下有木/内山/四郎丸/飯之倉/勝負尻団地/芹田
2月29日(金)～3月4日(火)	龍徳/百合野団地/白百合団地/県営宮田団地/鶴田/水町/岩河内
3月5日(水)～7日(金)	上大隈東/上大隈中/上大隈西/本城/樺原/梅の木団地/上町自治会/ニュータウン杉坂/美里ヶ丘団地
3月10日(月)～12日(水)	新成中北/磯光/東町/桃山/日陽/菅町/千石/脇野/岩淵
3月13日(木)～17日(月)	向陽団地/陽の浦団地/長井鶴/所田/生見/松尾

● 若宮地域申告受付地区割表

若宮総合支所103会議室

	9時から正午	午後1時から4時まで
2月18日(月)～20日(水)	予備日	
2月21日(木)	浅ヶ谷・畑	野中・里
2月22日(金)	小原	沼口
2月25日(月)	小伏	湯原
2月26日(火)	脇田	
2月27日(水)	下	乙野
2月28日(木)	東町	本町
2月29日(金)	錦町	金生
3月3日(月)	金丸	八幡台
3月4日(火)	水原	向田
3月5日(水)	原田	黒目
3月6日(木)	黒丸	宮永
3月7日(金)	稲光	平
3月10日(月)	竹原	高野
3月11日(火)	日吉	
3月12日(水)～14日(金)、17日(月)	予備日	

利用申し込みが始まります

千石青少年野営訓練所

- 申込開始 2月1日から(市外居住者は3月1日から)
- 開所期間 4月1日(火)から9月30日(火)まで
- 利用対象者 4人以上の団体
- 受付場所 本庁社会教育公民館係
- 市内利用者 ▷日帰り=210円▷宿泊=315円
- 市外利用者 ▷日帰り=420円▷宿泊=630円
- 申込み・問い合わせ 本庁社会教育・公民館係 ☎32・0123



青少年の健全育成を目指す

青少年アンビシャス運動

- 次のとおりシンポジウムが行われます。
- 内容 ▷兵藤ゆきさん特別講演=「こんなに違う? 日米子育て事情」▷運動参加団体表彰式▷福岡教育大学名誉教授横山正幸さんによる報告など
 - とき 3月2日(日)午後1時30分から4時まで
 - ところ アクロス福岡(福岡市)
 - 定員 700人
 - 申込締切 2月20日(水)
 - 問い合わせ 青少年アンビシャス運動推進室 ☎092・643・3615

参加してみませんか

青年国際交流事業

内閣府では、広い国際的視野と国際協調の精神を身に付けた次代を担うにふさわしい青年を育成するため、青年国際交流事業を実施しています。

現在、平成20年度に行う「国際青年育成交流」、「日本・中国青年親善交流」、「日本・韓国青年親善交流」、「世界青年の船」、「東南アジア青年の船」の参加青年を募集しています。

- 問い合わせ 内閣府政策統括官付国際第1担当 ☎03・3581・1181、福岡県生活労働部青少年課 ☎092・643・3386

- 問い合わせ 中央公民館 ☎32・0123、中央公民館若宮分館 ☎52・0859

図書館を核とする生涯学習拠点施設の整備を進めています

宮若市では、図書館を核とする生涯学習施設の整備を進めています。それぞれの団体や住民の皆さんから寄せいただいたご意見ご要望を設計に反映させるため、意見交換会などを行いながら作成してきました。今月は、これからのスケジュールと、施設配置についてお知らせします。

●図書館2階平面図

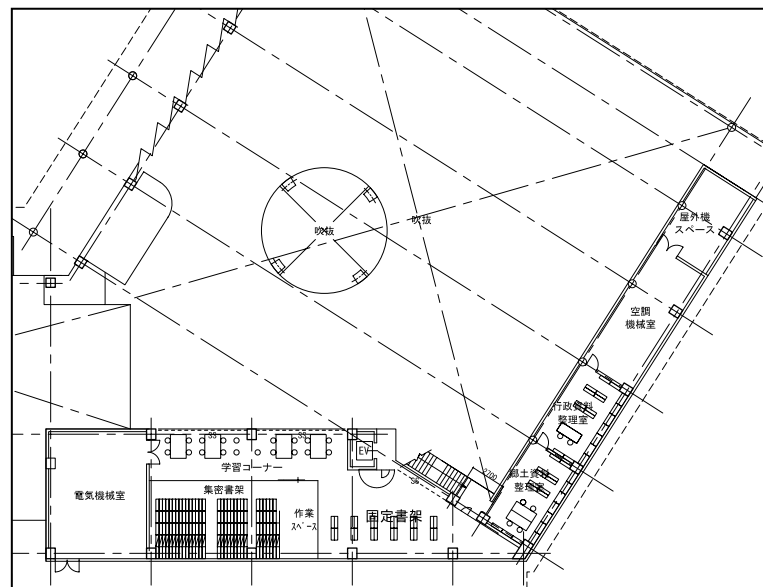

●図書館1階平面図

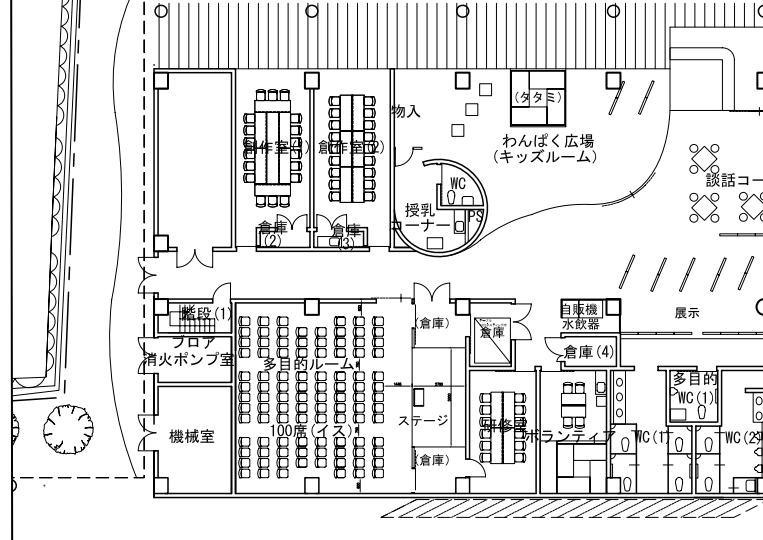

●図書館配置図

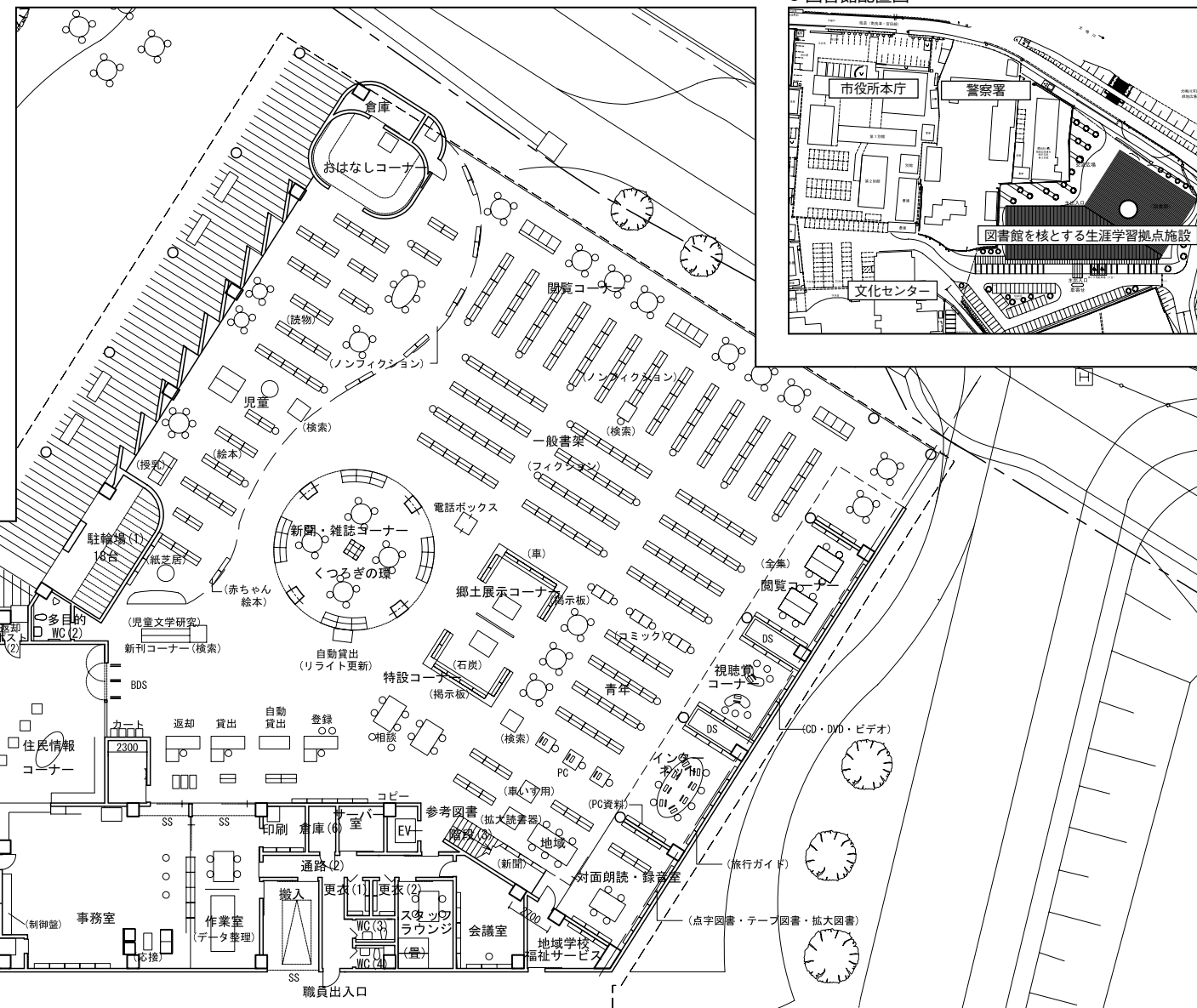
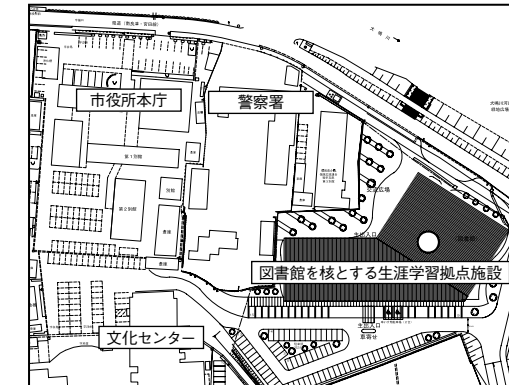

●今後の建設スケジュール

平成23年度	平成22年度	平成21年度	平成20年度	平成19年度
施設開館	開館準備	工事着工	既存図書データ整備	実施設計作成
	工事完成		図書システム構築	



●完成イメージ図

本年度は建設に向けて実施設計を進めていきます

図書館を核とする生涯学習拠点施設の整備については、新市建設計画や有吉市長のローカルマニフェストにも掲げているとおり、生涯学習の充実したまちづくりを推進するための大切な事業です。今年度は、建設に向けて皆さんの意見を聴きながら基本設計を進め、実施設計を作成します。

平成20年度は既存図書データ整備や図書システムの構築に取り組み始めていきます。

そして、平成21年度に図書館本体の工事に着手し、平成22年度に工事を完成させ、平成23年度に開館準備を経て利用を開始したいと計画しています。

完成後には、この施設が多くの方が集い、お互いに交流できるシボルのな施設として利用できるように考えています。

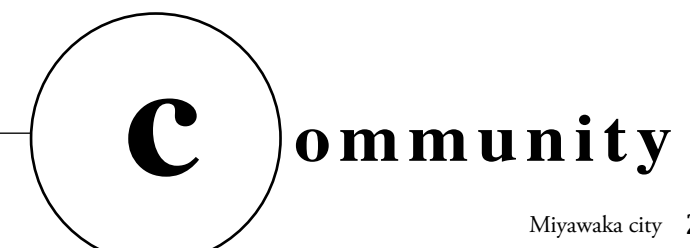

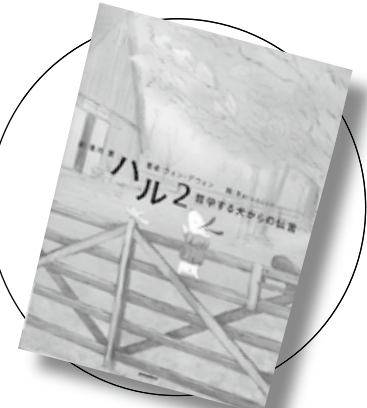

包んで便利、おしゃれにエコ
久保村 正高・監修
雄鶏社

ハル2 哲学する犬からの伝言
クワン・デウオン・作
ポプラ社

かめきちのなくな! 王子様
村上しいこ・作
岩崎書店

風呂敷って聞くと和服を着て、あらたまった場面を想像しがち。だけど、今、エコにもなるってことで風呂敷が見なおされているのです。紙袋とちがって何度も使えるし、使わない時にはたたんでバックの中へ。かわいい柄の風呂敷もたくさんあって、いろんな場面で活躍できそう。包み方もいろいろあるので、この本を参考に使いこなしてみてください。

私たちの1日は何かに追われるように、あつという間に過ぎていくと感じたことはないでしょうか？ だけど、そんな慌ただしい1日の中にも「ふっと」幸せを感じる瞬間があるはず。前作で見逃していた幸せに気付かせてくれた哲学をする犬ハル。ハルが私たちが幸せに気付けるよう帰ってきました。ちょっと立ち止まってハルの言葉に耳を傾けてみませんか？

クラスのトロフィーがなくなった。トロフィーがなくなるとそのクラスにふこうがおこるってうわさがるせいでクラスは大さわぎ！そして、なぜがぼく（かめきち）がうたがわれてしまった。そんな中、大好きなけいこちゃんにお願いごとをされて、舞い上がるかめきち。けいこちゃんとの約束を守ろうとがんばるかめきち。そのためにたくさんうそをつくことに…。

運動習慣を身につけて メタボリックシンドロームを 予防しよう

運動不足が気になる人や1人では運動が続かない人は、にこにご運動教室に参加してみませんか。

内臓に脂肪が蓄積している内臓脂肪型肥満に加え、高血糖、血圧高値、高脂血症といった生活習慣病の危険因子を二つ以上持っている状態をメタボリックシンドロームといいます。軽度の異常でも危険因子の相乗作用で動脈硬化は急速に進行します。内臓脂肪を減らすには、食事の量と内容を見直すとともに、生活の中で体を動かしたり、運動習慣を身につけることが大切です。

にこにご運動教室「体力測定コース」

体力測定を行い、運動指導員が年齢や性別に合ったトレーニングメニューを作成します。体力測定を受けた後は、継続してパレットのトレーニングルームを利用することができます。

- 定員 4人から6人程度（1回当たり）
- 対象者 市内に住んでいる20歳以上の人
- ※ 必ず予約が必要です。
- ※ 治療中の疾患や運動制限がある人は事前に主治医にご相談の上お申し込みください。

実施日	時間	予約受付期間
2月	14日(木) 午前10時～正午	2月4日(月)～8日(金)
	28日(木) 午後6時～8時	2月18日(月)～22日(金)
3月	13日(木) 午前10時～正午	3月3日(月)～7日(金)
	27日(木) 午後6時～8時	3月17日(月)～21日(金)

メタボリックシンドローム診断基準

次のうち①に加え、②から④までの2項目以上に該当すると、メタボリックシンドロームです

- ① 腹囲が男性で85cm以上、女性で90cm以上（おへその高さではかる）
- ② 空腹時の血糖値が、110mg/dl以上
- ③ 中性脂肪値150mg/dl以上、またはHDLコレステロール値40mg/dl未満
- ④ 収縮期血圧130mmHg以上、または拡張期血圧85mmHg以上

にこにご運動教室「健康運動コース」

ストレッチ体操やリズム体操、筋力運動やチューブ体操、ステップ運動などの運動をおこないます。運動指導員が指導するので、初めての人でもみんなで楽しく安全に運動ができます。予約は必要ありません。

- 対象者 市内に住んでいる20歳以上の人
- 必要なもの 室内用シューズ

実施日	時間
2月 14日(木) 28日(木)	午後1時～2時
3月 13日(木) 27日(木)	

● 申込み・問い合わせ 保健センター パレット ☎55・6000

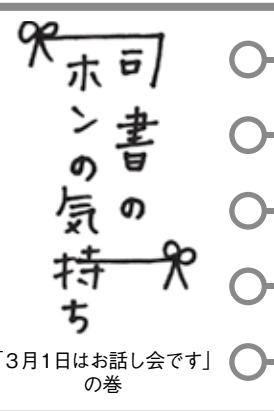

「3月1日はお話し会です」の巻

今月の新刊です

- 一般の本
ズッコケ中年三人組 age 42 (那須正幹・作)
いつものキッチン道具でかんたんにおいしく作れるチョコレートのお菓子 (坂田阿希子・作)
- 児童の本
「和」の行事えほん 秋と冬の巻 (高野紀子・作)
しょう太とねこのサーカス (かわかみ 味智子作)

おはなし会のお知らせ

今年度、最後のおはなし会です。1年間いつもきてくれたお子さんたちに表彰状を渡します。おはなしや簡単工作もあるのでおはなし会カードをもって来てね。

- とき 3月1日(土)
- ところ 中央公民館1階児童室
- ※ 参加費は無料です。

毎月第1土曜日の午後2時から、図書室児童コーナーではお話し会をしています。3月は年度最後のお話し会。このお話し会に来てくれたお子さんに、ささやかですが「お話し会に来てくれてありがとうプレゼント」と、たくさん参加してくれたお子さんに表彰状を渡しています。

なかには1年間休みなく参加してくれたお子さんもいて、賞状を渡すときはその健気さに胸が熱くなることも…。読み聞かせと簡単な工作はいつも通り行います。図書室のお話し会、ちょっとのぞいてみませんか？

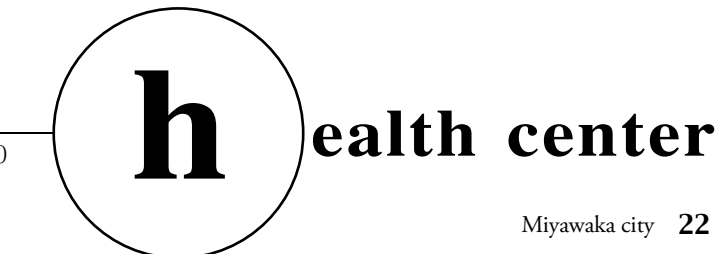
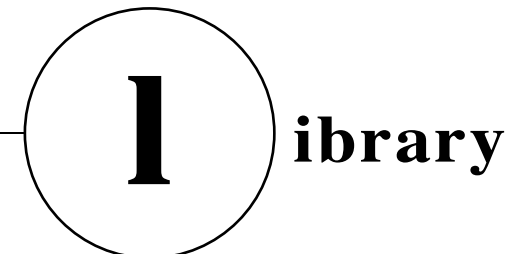

相談

consult information

まずは、
ねんきん特別便専用ダイヤルへ
☎0570・058・555



3月末までに基礎年金番号に記録が結びつくと思われる人に「ねんきん特別便」を送付します。4月からは、すべての皆さんに送付します。

その内容は社会保険庁が把握している加入記録です。ご自身の記録にもれがないか十分に確認し、訂正がない場合には同封の「確認はがき」を、訂正がある場合には「年金加入記録照会票」を必ず提出してください。

- 相談電話番号 ☎0570・058・555
- 受付期間 ▶1月21日から=午前9時から午後8時まで▷第2土曜日・1月26日・3月9日=午前9時から午後5時まで
- 問い合わせ 福岡社会保険事務局 ☎092・415・3600

お気軽にお尋ねください
行政書士による無料相談会

「高齢者の暮らしと財産」をテーマに、相続や遺言、消費者問題などのご相談に応じます。

- とき 2月24日(日)午後1時から4時まで
- ところ 本庁情報公開室
- 問い合わせ アソシエイツ宮若、主宰華村公一さん☎090・9252・7061 事務所☎42・3955

その他

others information

まずは、あなたから
高めよう防火意識

最近、市内では連続して火災が発生しています。今年に入って既に2件発生し、それぞれ死亡者も出ています。

大きな火災も最初は小さな火からなんです。これからは暖房器具を使う機会が多くなることと思います。ストーブが原因の火災も多く報告されています。

防火意識を高め、あなたの大切な財産や思い出、そして家族の生命を守りましょう。

- 問い合わせ 本庁防災安全係☎32・0511

特別弔慰金の請求は、
3月31日までです
第8回特別弔慰金

戦傷病者戦没者遺族等援護法に規定する軍人、軍属又は準軍属として昭和6年9月18日(満州事変勃発の日)以後に公務傷病、又は勤務関連傷病に罹り、これにより死亡した戦没者の遺族で、恩給法の公務扶助料、援護法の遺族年金等を受ける権利を有する遺族が基準日(平成17年4月1日)においていない場合、その遺族のうちの先順位者1人に支給されます。

- 対象者(順位) ①= 弔慰金の受給権者(配偶者) ②=戦没者等の子 ③= 父母、孫、祖父母、兄弟姉妹(戦没者などと生計関係を有していなかった人は除きます) ④=上記3以外の父母、孫、祖父母、兄弟姉妹 ⑤=上記①から④以外の3親等内の親族(戦没者などの死亡時まで1年以上生計関係を有していた人)
- 国債の内容 第8回特別弔慰金国庫債券「い」号、額面40万円、10年償還の記名国債
- 請求期間 3月31日(月)まで
- 提出先 本庁老人福祉係、支所福祉グループ
- 問い合わせ 本庁老人福祉係☎32・0515 支所福祉グループ☎52・1113

国のため家族を残し、
命を賭けて戦務に従事した
ご本人に贈呈します

恩給資格者や戦後強制抑留者、外地などからの引揚者の「ご本人」に、内閣総理大臣名の「特別慰労品」を贈呈します。過去に内閣総理大臣名の書状などを受けた人も対象です。

請求書は、下記の担当窓口にあります。

- 問い合わせ 本庁老人福祉係☎32・0515、支所福祉グループ☎52・1113
- 請求先 独立行政法人平和記念事業特別基金☎0120・234・933

撲滅、飲酒運転

「飲酒したけど、ほんの少しだから運転して帰ろう」、「車の中で仮眠したから大丈夫」、「お酒を飲んだけど、俺は酔っていない」なんて、考えていませんか？

飲酒運転は重大な犯罪です。取り返しのつかない重大な結果を招く前に自分の意志で断ち切りましょう。

- 飲酒運転3ない運動 ▶飲んだら乗らない▷乗るなら飲まない▷乗る人には飲ませない
- 問い合わせ 本庁防災安全係☎32・0511

「みんなのカレンダー」の
お詫びと訂正



12月1日に、広報みやわかと同時配布しましたみんなのカレンダーの中で、社会福祉協議会の電話番号に誤りがありました。

市民の皆さんを始め関係機関に大変ご迷惑をおかけしました。お詫びし、訂正します。

- 正しい電話番号 宮若市社会福祉協議会☎32・0335
- 問い合わせ 本庁国保年金係☎32・4004

力作があなたを待っています
第4回
宮若市芸術祭・美術展

- とき ▶3月7日(金)、8日(土)=午前9時から午後5時まで▷9日(日)=午前9時から午後3時まで
- ところ 中央公民館若宮分館
- 問い合わせ 宮若市文化連盟代表村上さん☎52・1010

3月の保健行事カレンダー

- 4日(火): 4カ月児健診
受付午後0時45分~1時
保健センター
- 5日(水): BCG予防接種
受付午後1時~1時30分
保健センター
- 6日(木): すくすく相談
受付午前10時~11時
保健センター
- 12日(水): かみかみ教室
午前10時~11時30分
保健センターパレット
- 13日(木): 親子遊び教室
午前10時30分~正午
マリーホール宮田
: にここ運動教室
体力測定コース(要予約)
午前10時~正午
健康運動コース
午後1時~2時
保健センターパレット
- 18日(火): 7・12カ月児健診
受付午後0時30分~1時
保健センター
- 19日(水): 基本健診・肺がん検診
受付午前9時~10時30分
保健センター
- 25日(火): 6カ月児健診
受付午後0時30分~1時
保健センター
- 27日(木): すくすく相談
受付午前10時~11時
保健センターパレット
: にここ運動教室
健康運動コース
午後1時~2時
体力測定コース(要予約)
午後6時~8時
保健センターパレット
- 28日(金): 離乳食教室(後期・要予約)
午前10時~11時30分
保健センターパレット

心身障害者扶養共済制度の掛金などが変わります

- 問い合わせ 本庁障害者福祉係☎32・0515、福岡県障害者福祉課☎092・643・3264

心身障害者扶養共済制度とは、障害のある人の保護者が生存中に一定の掛金を毎月納め、その保護者の死亡後残された障害者に終身年金を支払うものです。

今回、年金財源運用利率の低下などにより年金給付財源が不足傾向にあることから、制度の安定的かつ円滑な運営のため、このたび掛金を引き上げるなどの見直しが行われるとの通知がありました。

現在この制度に加入している人は、県から送られてくる通知で内容をご確認ください。掛金払込期間が終了している場合は、掛金の納付は必要ありません。詳しい内容についてはお問い合わせください。

加入年齢	新規加入者	既加入者	現行
35歳未満	9,300円	5,600円	3,500円
35歳以上40歳未満	11,400円	6,900円	4,500円
40歳以上45歳未満	14,300円	8,700円	6,000円
45歳以上50歳未満	17,300円	10,600円	7,400円
50歳以上55歳未満	18,800円	11,600円	8,900円
55歳以上60歳未満	20,700円	12,800円	10,800円
60歳以上65歳未満	23,300円	14,500円	13,300円

安心安全まちづくりインフォメーション

12月

交通事故発生件数と窃盗犯罪発生件数です()内の数字は1月からの累計です。

交通事故	12月中	1月からの累計
件数	128件	1222件
死者	3人	3人
負傷者	43人	378人

校区別件数	宮田地区	光陵地区	宮田西地区	若宮地区	合計
車上ねらい	1(16)	0(2)	0(2)	0(19)	1(39)
部品ねらい	1(11)	0(3)	0(4)	0(4)	1(22)
乗り物盗	2(40)	0(6)	0(5)	2(10)	4(61)
自販機ねらい	0(21)	0(2)	0(2)	0(8)	0(33)
空き巣など	1(31)	0(6)	0(6)	2(11)	3(54)
合計	5(119)	0(19)	0(19)	4(52)	9(209)

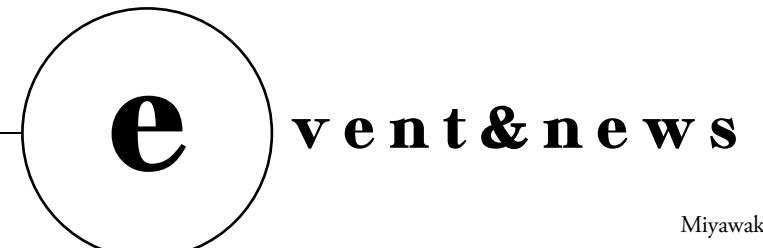

納税

tax information

今月の納税（2月）

- 固定資産税 第4期
 - 国民健康保険税 第11期
 - 納期限 2月29日（金）
 - 口座振替日 2月22日（金）
- 納期限内に納税されないときは、納期限の翌日から完納される期間に応じ、延滞金が徴収されます。（最初の1カ月は年利4.7%、以降14.6%）
- 問い合わせ 本庁収納係 ☎32・1008

**若宮総合支所の
公金収納方法が変わります**

若宮総合支所の収納については、指定代理金融機関である直鞍農協に依頼していましたが、4月1日からは市職員が取り扱うことになりました。このことにより、取り扱い業務が変わることはありません。

市税・使用料などの納付は、大変便利な口座振替をお勧めします。

- 取り扱い金融機関 福岡銀行、西日本シティ銀行、福岡ひびき信用金庫、飯塚信用金庫、直鞍農協、郵貯銀行（郵便局）、九州労働金庫の本支店

募集

invite information

**春休みに世界へ羽ばたこう
国際交流事業
参加者募集**

財団法人国際青少年研修協会では、体験を通してお互いの理解や交流を深め、国際性を養うことを目的に国際交流事業を行います。

- 期間 3月26日（水）から4月6日（日）までの8日から12日間
- 派遣先 アメリカ、イギリス、オーストラリア、カナダ、ニュージーランド、フィジー、韓国
- 対象 小学2年生から高校3年生まで
- 参加費 13万8千円から36万円（別途、共通経費として3万円）
- 締切 2月7日（木）申込先着順
- 問い合わせ （財）国際青少年研修協会 ☎03・3359・8421



**エコファミリーを
募集しています**



家庭からはじめる地球温暖化防止対策として、毎月の電気、ガス、水道などの使用量を環境家計簿に記帳しながら、家庭内で省エネルギー・省資源に取り組んでいただくエコファミリーを募集しています。誰でも応募でき、いつでも受け付けています。希望する人は、所定の申込用紙に必要事項を記入のうえ、提出してください。

- 問い合わせ 本庁環境衛生係 ☎32・0516、福岡県環境政策課 ☎092・643・3356

**待っている人がいる
だからリピート献血**

冬から春にかけては、血液が不足します。皆様のご協力をお願いします。

- とき 3月3日（月）午前10時から午後4時まで
- ところ 宮田ショッピングセンター
- 主催 宮若市献血推進協議会
- 協賛 宮若ライオンズクラブ
- 問い合わせ 保健センターパレット ☎55・6000、保健センター ☎32・8530

講座

lecture information

**親子でご参加ください
すこやか食育教室**

幼児期からの食生活を簡単な料理を作りながら学ぶ教室です。参加には予約が必要です。（託児もありますので、必要な人は予約時にお申し込みください）

- とき 2月27日（水）午前10時から午後1時まで
- ところ 保健センターパレット
- 対象者 就学前幼児とその保護者
- 申込期間 2月20日（水）まで
- ※ 定員（10組程度）になり次第締め切ります。
- 申込み・問い合わせ 保健センターパレット ☎55・6000

**常用雇用で働きたい若者を
応援します**

- 応募資格 35歳未満（在学中の人は除きます）
- 申込方法 電話で申し込んでください
- 日程 年間を通じて随時実施
- 受講料 無料
- 問い合わせ 福岡県若年者しごとサポートセンター ☎0120・922・343

「女性研修の翼」報告会

「女性研修の翼」は、男女共同参画や労働、福祉、環境など、外国の先進事例を学び、研修成果を地域や職場で活かしていただくことで、豊かな福岡県を築くことを目的としています。昨年は10月14日から21日までの8日間、オランダとデンマークを訪問しました。その成果について、次のとおり報告会を行います。

- とき 2月11日（月）午後1時30分から3時30分まで
- ところ 北九州男女共同参画センター ムーブ大セミナールーム
- 問い合わせ 福岡県女性海外研修事業「女性研修の翼」実行委員会事務局 ☎092・643・3391

犬のしつけ方講座

- とき 2月16日（土）午前10時から午後0時30分まで
- ところ （財）福岡県動物管理センター大会議室
- 対象者 中学生以上
- 申込方法 窓口で直接、または電話、ファックスで申し込んでください。
- 参加費 無料
- 定員 30人
- 問い合わせ （財）福岡県動物管理センター ☎092・944・1282

**ストップ非行！県民運動
取組事例発表会**

青少年の間で大きな問題になっている出会い系サイトの被害状況の説明や、携帯電話会社による「ケータイ安全教室」も行います。

- とき 2月7日（木）午後2時から4時まで
- ところ 福岡県吉塚合同庁舎
- 入場料 無料
- 内容 ▷取組事例発表会▷非行防止学習の事例発表▷出会い系サイトの青少年被害状況について▷ケータイ安全教室
- 問い合わせ 福岡県生活労働部青少年課指導係 ☎092・643・3388

**睡眠を見直してみませんか
ふれあいHAND講演会**

良質な睡眠をとるにはどうすればよいのか具体的なお話を聞いてみませんか。

- とき 2月22日（金）午後2時から4時まで
- ところ 直方鞍手医師会館（直方市）
- 演題 「睡眠と健康」～不眠の心身への悪影響と今夜からぐっすり眠る方法～
- 講師 内村直尚さん（久留米大学教授）
- 問い合わせ 鞍手保健福祉環境事務所 ☎23・3119

4月からごみ処理体制を統一します。

4月1日より、これまで宮田・若宮地区で異なっていたごみの処理体制を統一し、次のとおり変更します。

▶ 若宮地区で行われているペットボトル袋を集積場に出すステーション（拠点）回収が、固形燃料用ごみ袋などと同様に、自宅の前に出せるようになる戸別収集方式に変わります。

▶ 宮田、若宮地区で異なっていた臨時処理料が2トングンプ1台当たり8,400円（税込）に統一します。

※ 臨時処理とは、引越しなどの大量にごみが出るような場合に、定期的なごみ収集日に限らず、ごみ収集業者と日程や時間を調整し、処理を依頼する処理方法です。この時、指定袋や粗大ごみシールは必要ありません。

環境にやさしい暮らしを目指して

- 問い合わせ 本庁環境衛生係 ☎32・0516

▶ 多量排出事業者は、ごみ収集業者との契約により、任意の袋で排出していましたが、一般家庭と同じようにに有料指定ごみ袋で排出するようになります。

このことから、ごみの量に応じた費用負担が生じるようになるため、排出者のごみ減量化や再資源化への意識が向上し、ごみ減量化の促進が期待されます。

ごみの処理体制の変更について、皆様のご協力をお願いします。宮若市は、ごみを減らすために必要なこと、リデュース（減らす）、リユース（再利用）、リサイクル（再生利用）を推進します。一人ひとりが自らのライフスタイルを見直し、環境にやさしい暮らしを目指して、ごみ減量化を心がけましょう。

4月から国民健康保険証がカードになります

- 問い合わせ 本庁国保年金係 ☎32・4004



国民健康保険では、4月から被保険者証を現行の世帯単位の紙から被保険者1人ひとりに交付するカード式の被保険者証に変更します。

新しい被保険者証は、3月に郵送することとなります。また、カード式になることで国民健康保険税の納入方法の変更はありません。

※ 2月末時点で1月納期分までの国民健康保険税に未納のある人は、郵送での交付は行いません。市役所での交付となります。国民健康保険税の納期内の納付をお願いします。

人の動き

● 12月31日現在の人口です

人口	16人減りました	(31,407人)	出生	21人
男性	10人増えました	(14,872人)	死亡	30人
女性	26人減りました	(16,535人)	転入	88人
世帯数	4世帯増えました	(12,815世帯)	転出	93人

高齢化率 27.1%

※ 高齢化率とは、65歳以上の人が人口に占める割合です

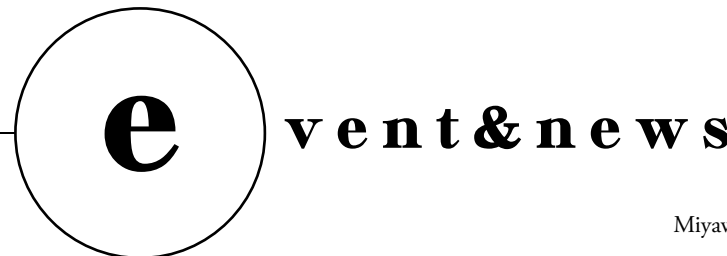

ふる里は燃えている。

日本の近代化を支えた「炭鉱」。宮若市もその一角を担ってききました。筑豊の風土や人のつながり、人と炭鉱の熱気につつまれたあの時。貝島炭鉱にまつわる作文を通して、当時を振り返ります。

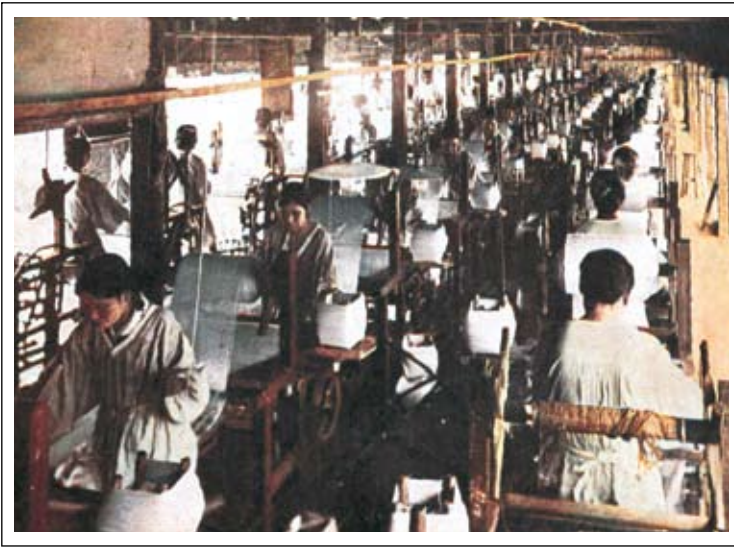

→大之浦六坑にあった編網工場で作業する主婦たち。

貝島炭砒思い出の一こま

文：花田義和さん（宮若市磯光）

編網工場

貝島では、婦人の坑内作業が禁止にむかい、仕事が限られると、多数の婦人が仕事を求めて、会社の始めた副業に殺到した。昭和4年、六坑に、同七年に二坑、三坑に開設したとある。

太陽を仰いだ女

闇の地底から追われた女坑夫の生命、女だてらに地下三千尺の暗黒の世界で、カンテラの灯を頼りに、荒くれ男の群に混じって、殆ど全裸の姿で、命を的に働いていた夫婦共稼ぎ時代の華やかなりし炭山風景は今や昔の話！時代は急テンポに回転する。再生の途は、家庭副業へ！となる。

大之浦六坑では、事務所前の道路から、向山にぬける道路の田圃に編網工場があり、叔母も働いていた。私も連れられて、工場内で遊んでいた。

製品は、菱形に編んだ模様だと記憶している。ハンモックを作っていると思っていたが、実は魚網を編んでいたようだ。数十台の機械に、主婦は黙々と作業をしている姿は、今でも思い出す。

縄・小麦バラ編み工場

六坑立石炭住付近に縄・小麦バラ編み工場があった。バラ編み工場の作業は、座って木枠にワラを横に置いて、鉄線を巻いた十五センチ程の丸棒を数個下げて、それを前後に繰り返しながら、畳一枚程度に加工する根気のいる作業である。

製品は、炭坑の石炭採掘跡に砂を充填する

囲いに使用されていた。婦女子人坑禁止令によって、坑内から追われた女坑夫は、家庭人として再生の途を歩むべくを余儀なくされ、その結果として生まれ出たのが副業であった。

庄司牧場

石炭記念館館長の榎田さんが、花田さん、庄司の牧場の牛乳は、どのように処理されていたのか聞かれた。私の知っているのは、庄司の採砂跡地は広大な平地になり、農園を作り、乳牛の飼料として使用されていた。

農園は数人の従業員がいて、農園と牧場の管理をされ、大之浦の学校の生徒も、奉仕作業で先生に引率されて手伝いをしていた。収穫した一部の野菜類は、坑員に配給されていたのかは知らない。

牛乳は、機関車（アルコ）に積まれて二坑駅（貝島専用鉄道）まで運搬され、その製品を貝島本社の横にある処理場の従業員が受け取り、各坑に配分されていた。

六坑は福本さん夫婦が、ロバ（馬）を荷馬車に繋ぎ、荷台の前に座席を設け、二人で本社まで取りに行き、持ち帰り、饅頭にして各戸に配達されていた。当時は製品が少なかったのか、誰にも飲ませることが出来ず、病弱の人が優先で、病院の証明を保険係に提出すれば、飲むことが出来た。

今日この頃、どこの店に行っても、牛乳の多いのにビックリする。ちなみに当時の牛乳は、一本三銭であった。明治・大正・昭和初期の者は、現在の食糧の豊富なことを誰が予想しただろうか？

庄司の跡地は、飯塚自衛隊の駐屯地として使用されている。

編集後記

一通のお手紙をいただきました。そこには、ある母親の子育てについての悩みや苦しみ、誰に相談してよいのかわからないといった迷いが書かれていました。数枚にわたる便せんにつづられていた一文字一文字の筆圧から、その不安な様子がひしひしと伝わってきます。広報で何かできないかと考え、今月の子育ての特集を編集しました。今、子育てをしたことがない人でも専門書やインターネットを活用し、見栄えのよい言葉を並べれば、一定の記事はできると思います。そんな記事よりも、実際に子育てをしている父親、母親の「一言」のアドバイスの方が、何百倍も読み手に伝えることができると思います。

手紙から取り組んだ子育ての特集。その目的は悩みを共有し、そして語り合える仲間を見つけることではないかと思えます。「広報みやわか」が人と人をつなげるような役割を果たせたらこれほどうれしいことはありません。